



# RMU-T45

CAMIÓN MINERO SUBTERRÁNEO





# Diseñado para el transporte de alta capacidad, fabricado con precisión

Este camión minero subterráneo Rhino RMU-T45 está diseñado con características avanzadas que maximizan la productividad, aumentan el tiempo de actividad y reducen los costos operativos en operaciones mineras subterráneas exigentes. Un tren de potencia de alto rendimiento, una transmisión optimizada para trabajo pesado y controles centrados en el operador permiten ciclos de acarreo más rápidos y una eficiencia excepcional en el transporte de material.



1. Sistema de control de clima con rejillas ajustables de estilo automotriz que ayuda a mantener los vidrios despejados y la cabina cómoda.
2. Monitor LCD avanzado que proporciona un acceso intuitivo a una gran cantidad de datos y funciones operativas y de diagnóstico.
3. Controles ergonómicos de fácil alcance que proporcionan una conducción suave y predecible, con menor esfuerzo del operador y una respuesta precisa durante las operaciones de transporte.

## MOTOR Y TREN DE POTENCIA

Modelo de motor	RHINO RTM630A / VOLVO TAD1651VE
Fabricante del motor	RHINO EQ / Volvo
Configuración de cilindros	6
Desplazamiento L (cc)	16.13 (16,130)
Potencia bruta kW (HP)	469 (630) @ 1.800 / 450 (603) @ 1.800
Torque máximo N·m @ rpm	2,897 @ 1,260
Sistema de refrigeración y admisión	Turbocargado con posefriador (Intercooler)
Filtración de aire	Filtro de aire seco de dos etapas con prefiltro
Sistema de control del motor	Inyección electrónica de combustible
Norma de emisiones	(Stage III)
Post-tratamiento de gases	DOC + POC + Silenciador integrado
Tipo de transmisión	RH-2 DANA 8821H (Hidrodinámica automática)
Convertidor de par	RH- III -DANA CL9672
Sistema híbrido / eléctrico	No — 100% diésel



## CAPACIDADES Y RENDIMIENTO

Capacidad nominal kg (lb)	45,000 (99,208)
Capacidad tolva estándar m <sup>3</sup> (yd <sup>3</sup> )	21,5 (28,12)
Tipo de cuerpo / tolva	Volco (Dump)
Ángulo de descarga (°)	65°
Ángulo de aproximación / ataque (°)	14°
Masa operativa vacío kg (lb)	40.100 ( 88.382)
Masa bruta máxima de la máquina kg (lb)	83,000 [ 38,000 vacío + 45,000 carga útil ] (182,984 [ 83,776 vacío + 99,208 carga útil ])
Control de carga (Ride control) / Retardador	Transmisión con opción de retardador electromagnético

Las especificaciones e imágenes de los equipos pueden cambiar sin previo aviso por parte de RHINO Equipment®

## FRENOS Y SEGURIDAD

Sistema de frenos principales	SAHR (Resorte aplicado / Liberado hidráulicamente)
Características de frenado	Totalmente cerrados de discos múltiples húmedos; integra servicio, parqueo y emergencia
Normas de seguridad de frenado	Certificado bajo estándares EN ISO 3450, AS 2958.1 - SABS 1589
Activación automática de seguridad	Frenado automático activado inmediatamente si la cabina no está asegurada
Sistema de liberación de emergencia	Bomba manual de liberación de frenos de emergencia integrada

## VELOCIDADES (TRAMMING)

Vel. desplazamiento plano - 1ª marcha km/h (mph)	4.4 (2.73)
Vel. desplazamiento plano - 2ª marcha km/h (mph)	9.1(9.65)
Vel. desplazamiento plano - 3ª marcha km/h (mph)	16.4 (10.19)
Vel. desplazamiento plano - 4ª marcha km/h (mph)	28.5 (17.71)

## FLUIDOS Y CAPACIDADES

Tanque de combustible L (gal)	635 (167.75)
-------------------------------	--------------

Aceite y fluidos de escape	Reducido gracias al sistema de purificación DOC+POC
----------------------------	---

## EJES, DIRECCIÓN Y RUEDAS

Ejes delanteros y traseros	Ejes planetarios rígidos de servicio pesado de la marca Kessler (Alemania)
----------------------------	--

Tipo de chasis y oscilación	Chasis central articulado con eje delantero oscilante
-----------------------------	---

Tipo de dirección	Central completamente hidráulica mediante 2 cilindros de doble acción
-------------------	---

Bomba hidráulica de dirección	Bomba de engranajes
-------------------------------	---------------------

Radio de giro exterior mm (ft)	R8,200 (R26.90)
--------------------------------	-----------------

Radio de giro interior mm (ft)	R5,500 (R18.04)
--------------------------------	-----------------

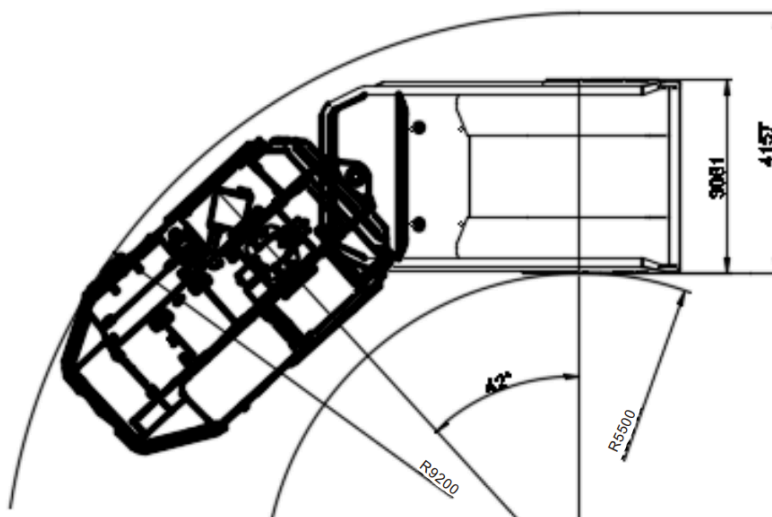

Las especificaciones e imágenes de los equipos pueden cambiar sin previo aviso por parte de RHINO Equipment®

## CABINA Y ERGONOMÍA

Certificación de estructura cabina	Certificación FOPS bajo la norma internacional ISO 3449
Tipo de cabina y climatización	Totalmente cerrada con aire acondicionado, calefacción y desescarñador delantero/trasero
Cristales de seguridad	Ventanas de vidrio laminado de alta resistencia
Vías de escape de emergencia	Equipado con salida de emergencia reglamentaria
Interfaz de pantalla del operador	Pantalla de control de 7.4 pulgadas para visualización de información operativa y alertas

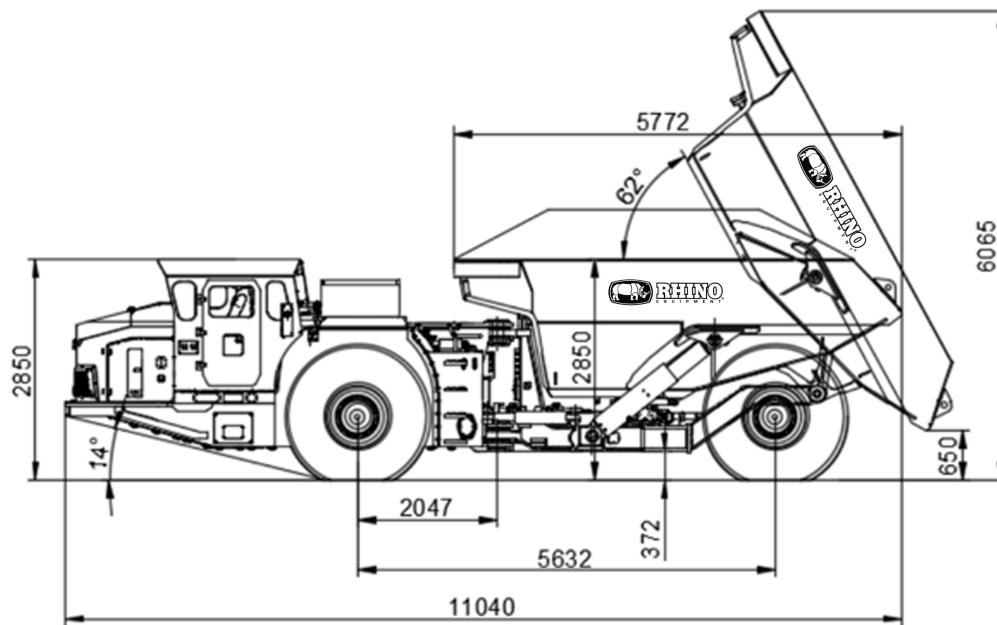

## DIMENSIONES Y LABORES DE MINA

Longitud total (Tolva abajo) mm (ft)	10,800 (35.43)
Longitud total del chasis (Plano de planta) mm (ft)	11,040 (36.22)
Anchura total (Con tolva) mm (ft)	3,100 (10.17)
Altura total (Hasta el techo de la cabina) mm (ft)	2,850 (9.35)
Distancia entre ejes (Wheelbase) mm (ft)	5,632 (18.48)
Altura máxima con tolva totalmente elevada mm (ft)	5,772 (18.94)
Distancia desde el eje trasero al borde de tolva mm (ft)	2,047 (6.72)
Despeje libre sobre el suelo mm (ft)	351 (1.15) a 373 (1.22) según punto de medición
Sección de galería mínima recomendada (Ancho × Alto) m (ft)	5.5 (18.04) × 5.5 (18.04) en adelante



## SISTEMA ELÉCTRICO Y SENSORES

Voltaje del sistema eléctrico	Sistema operativo de 24V
Alternador / Generador	28V, 80A
Baterías de arranque	2 × 12V, 150Ah
Motor de arranque	24V / 5.5 kW
Sistema de iluminación LED	4 focos delanteros, 1 en cabina y 2 traseros
Monitoreo de presión por sensores	Sensores dedicados para el sistema de trabajo, dirección y frenado
Monitoreo de niveles por sensores	Sensores de nivel para combustible diésel y aceite hidráulico
Alertas integradas	Alarma de bajo nivel de aceite, alarma de presión y luz estroboscópica rotativa
Diagnóstico electrónico	Controlador central con diagnóstico interno y sistema de alarmas integrado
Ayudas de conducción estándar	Configuración de doble bocina, zumbador de reversa y sistema de cámara de visión trasera

## MANTENIBILIDAD Y EQUIPOS OPCIONALES

Acceso a puntos de servicio	Mantenimiento diario y comprobaciones realizables por completo desde el nivel del suelo
Sistema de lubricación automática	Disponible como equipamiento opcional
Sistema de supresión de incendios	Sistema automático de extinción de incendios (Opcional)
Retardador auxiliar de frenado	Freno electromagnético acoplado al eje de transmisión (Opcional)
Asistencias térmicas de arranque	Sistema de precalentamiento del motor para ambientes fríos (Opcional)
Abastecimiento de combustible rápido	Sistema de llenado rápido de diésel (Opcional)
Monitoreo de carga útil	Sistema de pesaje automático de tolva (Opcional)

Las especificaciones e imágenes de los equipos pueden cambiar sin previo aviso por parte de RHINO Equipment®