



# REX330

EXCAVADORA



# Precisión sin precedentes y facilidad de operación.



Esta excavadora Rhino está cargada de mejoras que no sólo aumentan la productividad y el tiempo de actividad, también reducen los costos operativos diarios. También viene equipada con sistema de enfriamiento de alta eficiencia, monitor multifunción, y modos de excavación para más productividad.



1. El sistema de climatización ajustable estilo automóvil ayuda a mantener el cristal claro y la cabina confortable.
2. Monitor LCD proporciona acceso intuitivo a una gran cantidad de información y funciones.
3. La cómoda ubicación de las palancas de operación proporcionan un control preciso suave con menos movimiento o esfuerzo.

## MOTOR

Marca / Modelo	Cummins 6BTAA5.9 / Isuzu 6BG1TRP or Rhino
Emisiones (opcional)	Tier2(Tier3, Tier4)
Cilindros	6
Desplazamiento L (cu. In)	5.9(360)
Potencia kW (Hp) @2,00 rpm	241(323)
Sistema de Alimentación	Inyección directa
Aspiración	Turbocargado, intercooler

## REFRIGERANTE

Controlador del Ventilador	Correa
----------------------------	--------

## TREN DE RODAJE

Tipo	Modo de velocidad dual de pistas activado por botón en el tablero
Velocidades de Desplazamiento	5,2(3.2)
Bajo	3,3(2)
Alto	5,2(3.2)

## SISTEMA HIDRÁULICO

Tipo	Centro abierto, sensible a la carga, dos bombas de pistones axiales de caudal variable
Presión Mpa (psi)	31(4,554)
Max. Caudal L/min (gpm) (each)	226(60)
Potencia de Impulso Mpa (psi)	34(4,975)
Control	Palancas piloto de bajo esfuerzo, controles hidráulicos con botones

CILINDROS	Calibre	Diámetro	Recorrido
Boom (2) mm (in)	140(5.5)	100(3.9)	1,610(63.4)
Brazo (1) mm (in)	170(6.7)	120(4.5)	1,820(71.7)
Balde (1) mm (in)	140(5.5)	100(3.9)	1,610(63.4)

Especificaciones e imágenes pueden variar sin previo aviso

<b>SISTEMA ELÉCTRICO</b>	
Número de Baterías	2
Voltaje	24 Volts
Alternador / opcional	70A/ 120A
Luces	5 Front lights, 1 Rear light
<b>TREN DE RODAJE</b>	
Rodillos Superiores (cada lado)	2
Rodillos de la Oruga (cada lado)	7
Zapatas Triples Semi-Uña (cada lado)	45
Máx. Fuerza de Tracción kg (lb)	25,400(55.997)
Oruga	
Ajuste	Hidráulico
Guías	Polea delantera
Cadena	Sellado y lubricado
<b>PRESIÓN SOBRE EL SUELO</b>	
Zapatas Triples Semi-Uña (700mm) (28in) Kpa (psi)	61(8.8)
<b>MOTOR DE GIRO</b>	
Velocidad rpm	10,6
Par Motor Nm (lb-ft)	79,670(58.762)
<b>CAPACIDADES L (gal)</b>	
Tanque de Combustible / opcional	595(157) / 630(166)
Sistema Refrigerante	20,6(5)
Aceite de Motor	23(6)
Tanque Hidráulico	310(82)
Mecanismo de Giro	8,2(2.2)
Mandos Finales (cada uno)	8,5(2.2)

Especificaciones e imágenes pueden variar sin previo aviso

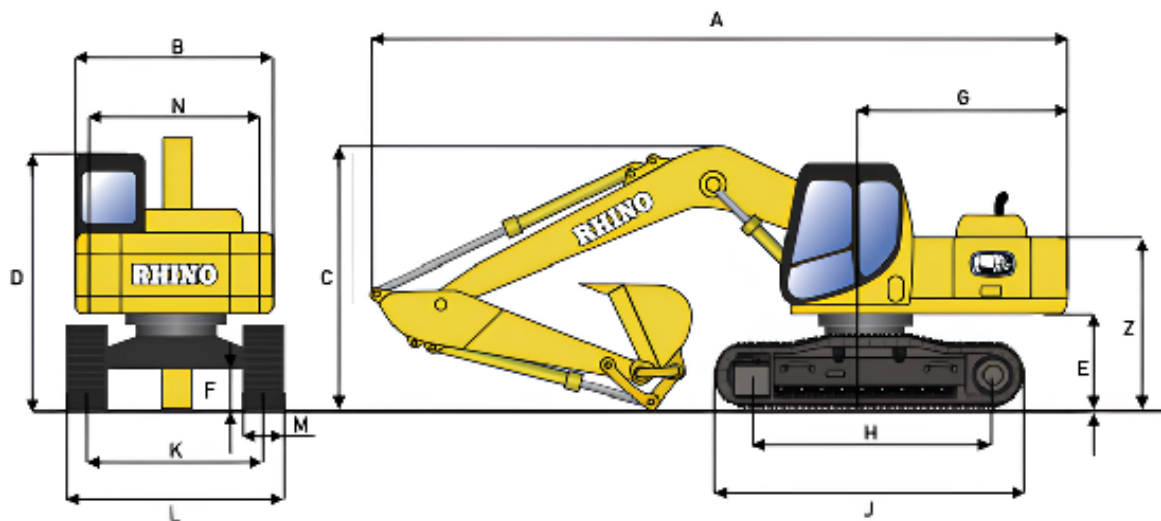

## PESOS OPERATIVOS

Con tanque lleno operador de 79kg (175lb), balde de 1,0m<sup>3</sup> (1.3 cu. Yd), zapatas de 700mm (28in), brazo de 3,050mm (10ft)

Peso kg (lb) / opcional 33,000 (72.753) / 34,000(74,957)

## PERFORMANCE PARAMETERS

Gradeabilidad (%) 70

## DIMENSIONES

Capacidad del Balde m<sup>3</sup> (cu. Yd) 1,4-1,6(1.8-2.1)

Longitud del Brazo mm (ft) 3,185 (10.4)

Boom m (ft) 6,47(21.2)

A. Longitud Total mm (ft) 11,150(36.6)

B. Ancho Total mm (ft) 3,190(10.5)

C. Altura Total (Boom top) mm (ft) 3,180(10.4)

D. Altura Total (Cap top) mm (ft) 3,280(10.8)

E. Contrapeso de la Distancia al Suelo mm (ft) 1,210(4)

F. Min. Distancia al Suelo mm (ft) / opcional 498(1.6) / 500 (1.6)

G. Radio de Giro de la Cola mm (ft) 3,420(11.2)

H. Longitud de la Oruga en el Suelo mm (ft) 3,700(12.1)

J. Longitud de las Zapatas de la Oruga mm (ft) 4,622(15.2)

K. Distancia entre Orugas mm (ft) 2,590(8.5)

L. Ancho Total con Zapatas mm (ft) 3,190(10.5)

M. Ancho de la Oruga mm (ft) 600(2)

N. Ancho del Marco Oscilante mm (ft) 2,995(9.8)

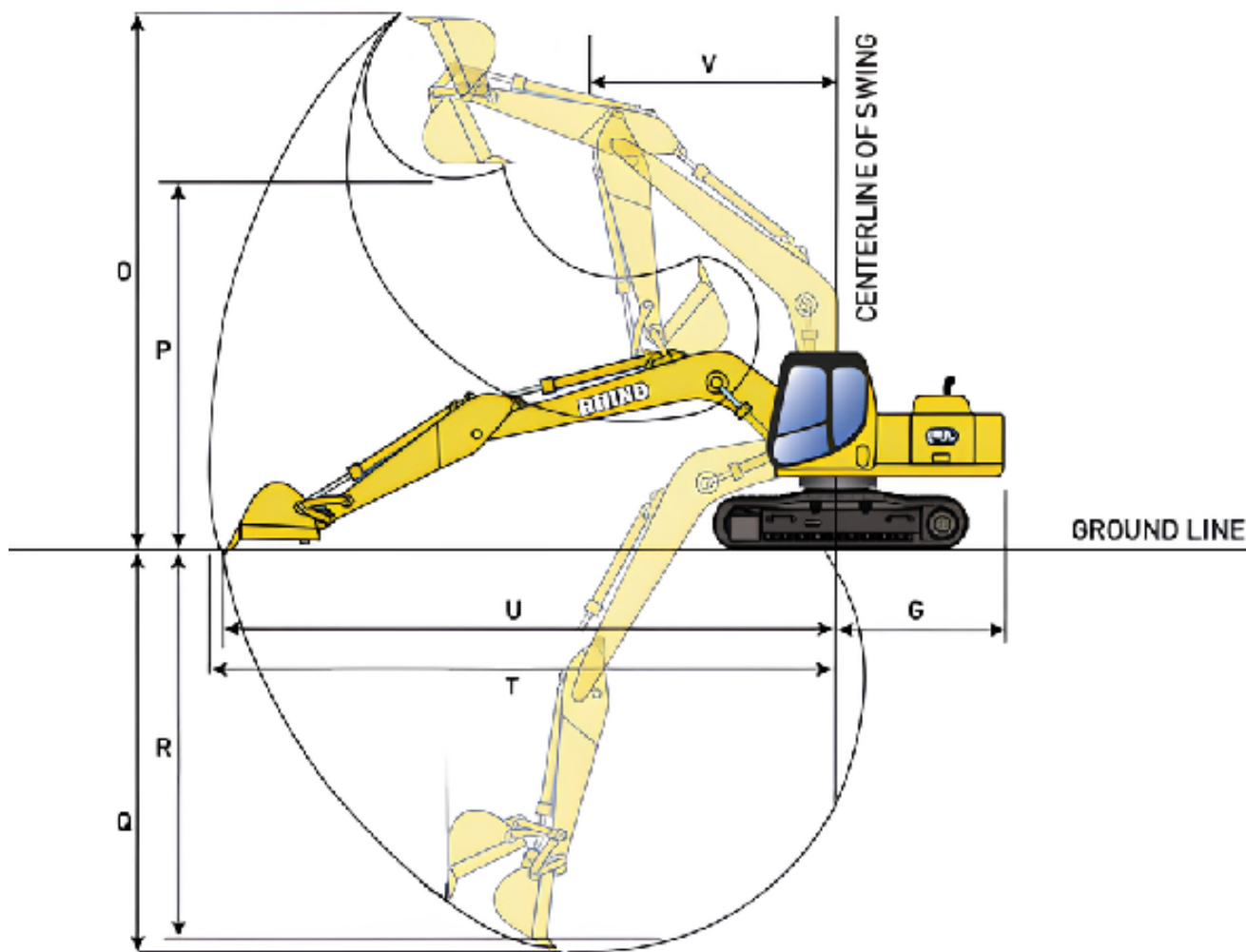

## CAPACIDADES DE OPERACIÓN

O. Máx. Altura de Excavación mm (ft)	10,200 (33.5)
P. Máx. Altura de Vaciado mm (ft)	7,135 (23.4)
Q. Máx. Profundidad de Excavación mm (ft)	7,370 (24.2)
R. Máx. Profundidad de Excavación Vertical de la Pared mm (ft)	6,380 (20.9)
T. Máx. Alcance de Excavación mm (ft)	11,100 (36.4)
U. Máx. Alcance de Excavación a Nivel del Suelo mm (ft)	10,910 (35.8)
V. Min. Radio de Giro mm (ft)	4,265 (14)
W. Máx. Altura en el mín. Radio de Oscilación mm (ft)	8,500 (27.9)
X. Distancia desde el Centro de Oscilación hasta la Cola mm (ft)	3,420 (11.2)
Z. Altura de Contrapeso mm (ft)	2,265 (7.4)
A1. Longitud del Suelo (durante el transporte) mm (ft)	5,750 (18.9)

Especificaciones e imágenes pueden variar sin previo aviso

## ACCESORIOS

Las excavadoras Rhino pueden venir con diferentes tipos de baldes dependiendo de los requisitos de trabajo y otros aditamentos como baldes para rocas, cortadores, zanjados, motores Tier 3, Tier 4 y mucho más.

Martillo Hidráulico compatible: 2735EX



Many options buckets



Hydraulic Hammers



Trenchers



Augers

and many more...