



RCP500W

PERFILADORA DE ASFALTO



Ingeniería de Avanzada Para optimizar su trabajo



1. Control de elevación independiente de las ruedas izquierda y derecha para un ajuste rápido de la profundidad de fresado y fresado de bordillo. Puertas de acceso que proporcionan fácil acceso para que el operador cambie las herramientas de fresado dependiendo si es para asfalto u hormigón.

2. Los sistemas de desplazamiento y de frenado hidráulico proporcionan una respuesta inmediata para mayor eficacia y seguridad. El sistema hidrostático de circuito cerrado da una potencia excelente relación-peso.

3. El motor Deutz ofrece una excelente potencia, fiabilidad y eficiencia en condiciones de trabajo adversas. Los filtros convenientemente ubicados permiten un fácil mantenimiento.

Los tambores y herramientas de fresado están optimizadas para trabajar de manera eficiente y abordar cualquier trabajo con eficacia. Las puertas de acceso proporcionan fácil acceso al operador para el mantenimiento del tambor y reemplazo de herramientas.

| MOTOR | |
|------------------------------|--|
| Marca / Modelo | Deutz F4L912 |
| Potencia kW (Hp) @ 2.200 rpm | 46(62) |
| Desplazamiento L (cu. In) | 3.8(232) |
| Emisiones (opcional) | Tier 2 (Tier 3, Tier 4) |
| Alimentación | Inyección Directa |
| Lubricación | Roscado de Flujo Directo |
| Aspiración | Turbocargado |
| Filtro de Aire | Bajo el capó, tipo seco de dos elementos |
| Controlador del Ventilador | Correa |
| Sistema Eléctrico | 24 Voltios con Alternador de 70 Amp |

| VELOCIDADES | |
|---------------------------------------|---------|
| Velocidad de Desplazamiento kmh (mph) | 14.0(9) |
| Tipo | Ruedas |
| Diámetro de Ruedas Frontales mm (in) | 560(22) |
| Diámetro de Ruedas Traseras mm (in) | 408(16) |

| ROTOR | |
|--|---|
| Las herramientas se montan en los acopladores rápidos para una fácil sustitución, Paneles de acceso rápido proporcionan fácil mantenimiento para el operador | |
| Sistema Impulsor | Hidráulico activado por el operador, embrague montados directamente en el motor |
| Velocidad de corte m/min (in/min) | 28(1,102) |
| Numero de Herramientas de Corte | 42 |
| Ancho de Corte mm (in) | 500(20) |
| Profundidad de Corte mm (in) | 60(2.4) |
| Diámetro del Rotor mm (in) | 520(20) |
| Espacio entre Herramientas de Corte (punta) mm (in) | 15(0.6) |
| Velocidad de Giro @2.200 rpm | 87 rpm |

| BANDA TRANSPORTADORA | |
|--|-----------------------------------|
| Tipo | Hidráulica |
| Ancho mm (in) | 350(14) |
| Capacidad Teórica m ³ /h (yd ³ /h) | 84.1 (110) |
| Max. Altura de Alimentación mm (ft) | 2,680(9) |
| Angulo de Giro | 30 grados (15 grados a cada lado) |
| Dirección | Asistida Hidráulicamente |
| Min. Radio de Giro mm (ft) | 6,750(22) |

| SISTEMA DE AGUA A PRESIÓN | |
|--|--|
| Sistema de agua a Presión para control del polvo y lubricación de la correa, Patron de Riego Plano para mejor Desempeño. | |

| SISTEMA HIDRÁULICO | |
|---------------------------|---|
| Tipo de Bomba | Bomba de Engranajes, Desplazamiento Constante |
| Presión Mpa (psi) | 35(5,076) |

FRENOS

Freno de Servicio

Sistema Hidrostático Cerrado con Frenado Dinámico

Freno de Parquéo

Activado manualmente, freno de disco montado sobre el eje de salida de transmisión.

REFILL CAPACITIES L (gal)

Tanque de Combustible

100(26)

Refrigerante

11(3)

Aceite de Motor

13(3)

Tanque de Agua

240(63)

Tanque Hidráulico

160(42)

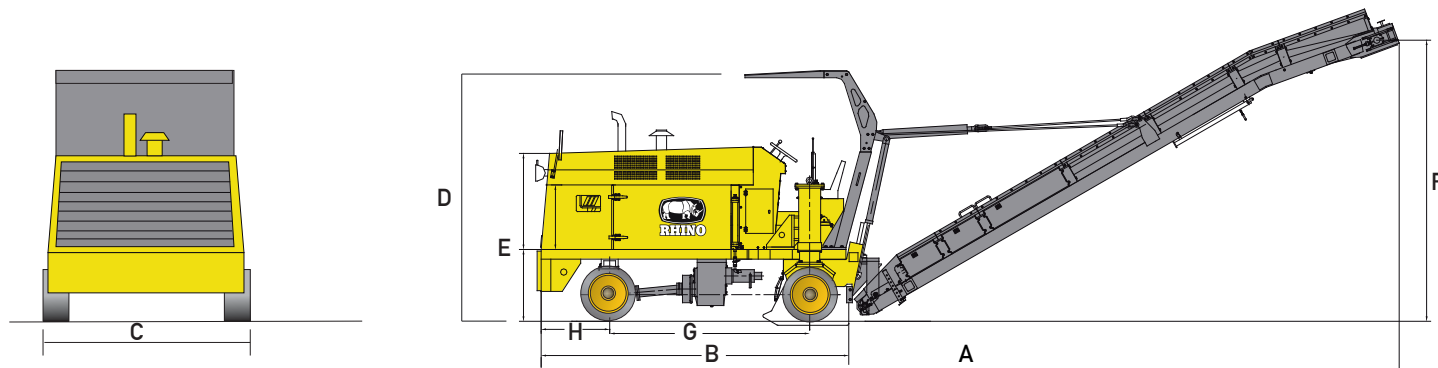

DIMENSIONES

A. Longitud con Transportadora Levantada mm (ft)

9,340(30.6)

B. Longitud sin Transportadora mm (ft)

3,100(10.2)

C. Ancho mm (ft)

1,420(4.7)

D. Max. Altura con Cabina mm (ft)

2,615(8.6)

E. Min. Altura sin Cabina mm (ft)

1,600(5.2)

F. Max. Altura de Vaciado mm (ft)

2,680(8.8)

G. Distancia entre Ejes mm (ft)

1,950(6.4)

H. Distancia de la Rueda frontal al frente del Equipo mm (ft)

505(1.7)

Dimensiones de Transporte

Longitud mm (ft)

2,930(9.6)

Ancho mm (ft)

1,420(4.7)

Alto mm (ft)

2,615(8.6)

Longitud de la Cinta Transportadora mm (ft)

6,460(21.2)

Ancho de la Cinta Transportadora mm (ft)

930(3.1)

Altura de la Cinta Transportadora mm (ft)

590(1.9)

PESOS

Peso Operativo kg (lbs)

4,800(10,582)

OPCIONES:

Auto Nivelación, 4 WD, Tambor de Fresado de Potencia, Tambor de Fresado Fino, Motor Tier 3, Tier 4.

Las especificaciones e imágenes pueden variar sin previo aviso.