



RPR109

COMPACTADOR NEUMÁTICO



Visibilidad, Control y Comodidad

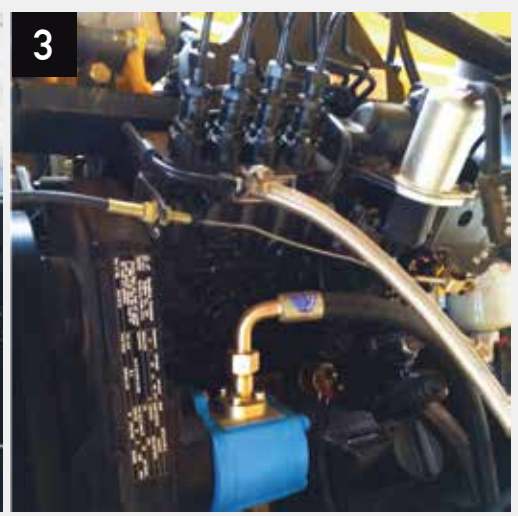

1. La cabina cómoda y ajustable ofrece comodidad al operador.
2. La consola de mandos proporciona fácil acceso a las funciones e información de la máquina.
3. Confiable y durable motor Cummins

PESOS	
Max. Peso Operativo Kg (lb)	16,000(35,274)
Min. Peso Operativo Kg (lb)	10,000(22,046)
MOTOR	
Marca / Modelo	Cummins 6BT5.9
Potencia kW (Hp) @ 2,400 rpm	75(101)
Desplazamiento L (cu. In)	5.9(360)
Emisiones (opcional)	Tier 2 (Tier 3, Tier 4)
Lubricación	Roscado de Flujo Directo
Aspiración	Turbocargado
Filtro de Aire	Bajo el capó, tipo seco de dos elementos
Controlador del Ventilador	Correa
Sistema Eléctrico	24 Voltios con Alternador de 70 Amp
TRANSMISIÓN	
Tipo	Caja de velocidades compacta con speed shift sincrónico o power shift diámica caja de velocidades Hidráulica de diseño avanzado.
Velocidad de desplazamiento (bajo) kmh (mph)	10(6)
Velocidad de desplazamiento (alto) kmh (mph)	14(9)
RUEDAS	
Numero de Ruedas	4 Frontales, 5 Traseras
Carga en las Ruedas sin Lastre kg (lb)	1,111(2,449)
Carga Máxima en las Ruedas kg (lb)	1,778(3,920)
SISTEMA HIDRÁULICO	
Tipo de Bomba	Bomba de pistón, de caudal variable, centro cerrado
Impulsor	Motor de Piston de Desplazamiento Constante
Dirección	Bomba de Engranajes, Desplazamiento Constante
Presión del Sistema Mpa (psi)	32(4,641)
Presión del Sistema de Dirección Mpa (psi)	8(1,160)
FRENOS	
Freno de Servicio	Hidrostático para frenado Dinámico
Freno de Parquéo	Activado Manualmente
CAPACIDADES L (gal)	
Tanque de Combustible	250(66)
Refrigerante	12(3)
Aceite de Motor	13(3)
Frenos	0.8(0)
Tanque Hidráulico	80(21)
Tanque de Agua	800(211)
Compartimiento del Lastre m3 (ft3)	3.9(138)

Las especificaciones e imágenes pueden variar sin previo aviso.

DIMENSIONES

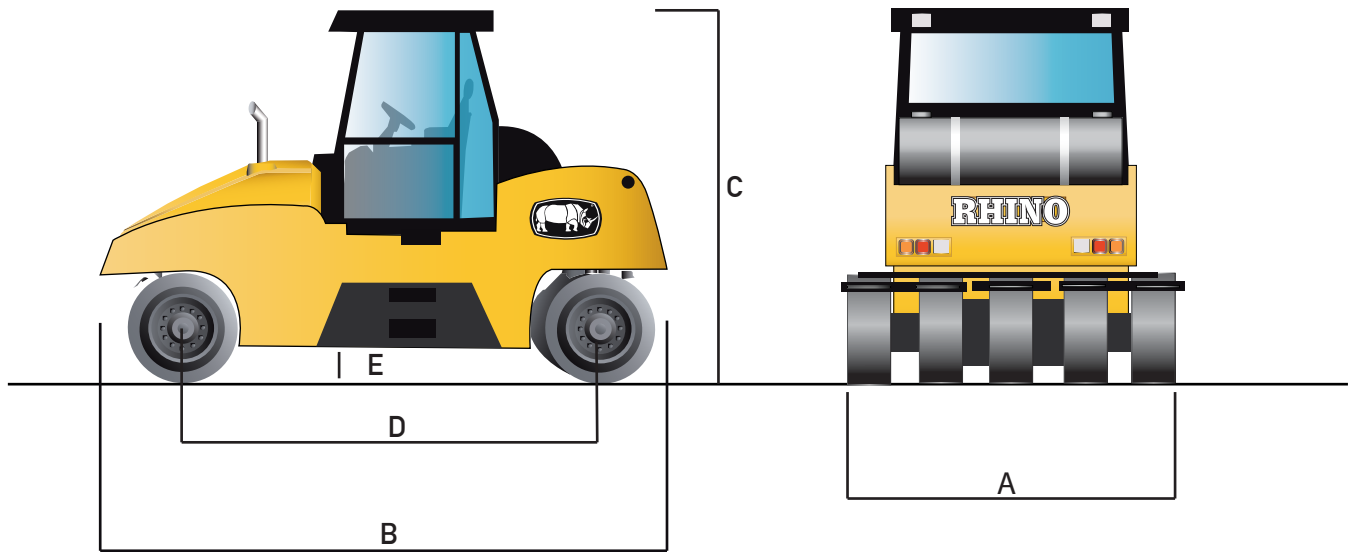

A. Ancho mm (ft)	2.290(7.5)
B. Longitud mm (ft)	4.847(15.9)
C. Max. Altura mm (ft)	3.103(10.2)
D. Distancia entre Ejes mm (ft)	3.797(12.5)
E. Distancia al Suelo mm (ft)	243(0.8)
Radio de Giro Externo mm (ft)	7.500(24.6)
Radio de Giro Interno mm (ft)	5.200(17.1)
Angulo de Dirección	35 grados
Pendiente Superable	13 grados
Ancho de Compactación mm (ft)	2.290(7.5)
Superposición de las Ruedas mm (in)	40(1.6)
Angulo de Oscilación	5 grados

Las especificaciones e imágenes pueden variar sin previo aviso.