



# RAP70T

ASFALTADORA



# Reglón Configurable Optimiza su Flujo de Trabajo.



1. Control hidráulico de circuito cerrado en las orugas para velocidad constante y para la correcta distribución del peso sobre el área de trabajo; Se ofrece un rendimiento óptimo de asfaltación debido al control del peso y la tracción del equipo.

2. Equipado con motores Rhino, y equipadas con extensiones hidráulicas de dos longitudes variables con nivelación automática para cumplir con las altas exigencias de la construcción de carretera con alto grado de suavidad.

3. El sensor electrónico de Asfalto con control hidrostático son componentes avanzados en las asfaltadoras Rhino. Estos componentes son fáciles de usar y proporcionan un trabajo adecuado para la pavimentación de carreteras, o cualquier tipo de proyecto.



# Resistente y Potente



Las pavimentadoras de asfalto Rhino satisfacen todas sus necesidades, potentes y precisas, responden a todas las exigencias en diferentes ambientes de trabajo. Con una gran potencia, diseño robusto y resistente, estas máquinas son ideales para proyectos a mediana y gran escala.

La RAP70T es una potente asfaltadora de orugas de caucho, diseñada para trabajar en todo tipo de superficies y aplicaciones de pavimentación. La RAP70T está construida para proporcionar potencia y productividad, con orugas que guían la pavimentadora a través de superficies irregulares.

La distribución óptima del peso hace que la RAP70T sea fácil de manejar, mientras que el ancho de pavimentación máximo de 7.000 mm la convierte en una excelente alternativa para una amplia gama de aplicaciones.

<b>PESO</b>	
Peso Operativo Kg (lb)	19,500(42,990)
<b>MOTOR</b>	
Marca / Modelo	Deutz BF6L913
Potencia kW (Hp) @ 2,300 rpm	112(150)
Desplazamiento L (cu. In)	6.1(372)
Emisiones (opcional)	Tier 2 (Tier 3, Tier 4)
Alimentación	Inyección Directa
Lubricación	Roscado de Flujo Directo
Aspiración	Turbocargado
Filtro de Aire	Bajo el capó, tipo seco de dos elementos
Controlador del Ventilador	Correa
Sistema Eléctrico	12 Voltios con Alternador de 70 Amp
<b>ASFALTADORA</b>	
Min. Ancho de Asfaltación mm (ft)	3,000(10)
Max. Ancho de Asfaltación mm (ft)	7,000(23)
Max. Profundidad de Asfaltación mm (in)	300(12)
Max. Velocidad de Asfaltación m/min (yd/min)	6.3(7)
Velocidad de Desplazamiento kmh (mph)	2.3(1)
Tipo de Oruga	Oruga de Goma
Ancho de Oruga mm (in)	300(12)
Frenos	Dinámico Hidrostático
Productividad Teórica t/h (US ton/h)	400(441)
<b>SINFIN</b>	
	Twin Screws
Diámetro mm (in)	350(14)
<b>TOLVA</b>	
	Articulada de Controles Hidráulicos
Longitud mm (ft)	2,190(7)
Ancho Cerrado mm (ft)	3,000(10)
Ancho Abierto mm (ft)	3,210(11)
Volumen m <sup>3</sup> (cu. Ft)	6.0(212)
Capacidad Tons (lbs)	12(24,000)
Cinta Transportadora	Alimentadores Duales de control independiente
<b>REGLÓN</b>	
Modo de Extensión	Hidráulica
Modo de Calentamiento	Combustible de Encendido Automático
Frecuencia de Vibración Hz (vpm)	50(3,000)
<b>SISTEMA HIDRÁULICO</b>	
Tipo de Bomba	Bomba de Pistones Axiales, Desplazamiento Variable
Tipo de Propulsión	Motores de Pistones Axiales, Desplazamiento Constante

Presión del Sistema Mpa (psi)	40(5,802)
CAPACIDADES L (gal)	
Tanque de Combustible	190(50)
Refrigerante	18(5)
Aceite de Motor	16(4)
Tanque Hidráulico	210(55)

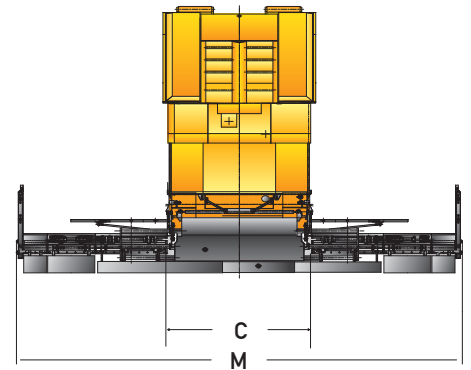
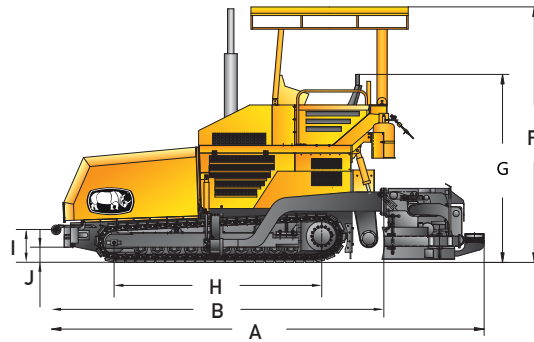
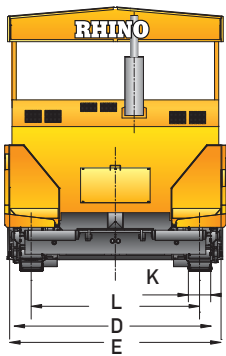

Extensiones de Reglón

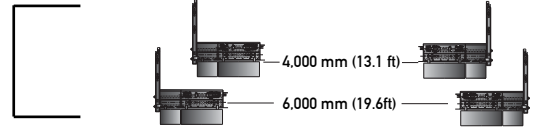

## DIMENSIONES

A. Longitud con Reglón Estándar mm (ft)	6,565(21.5)
B. Longitud sin Reglón Estándar mm (ft)	5,160(16.9)
C. Ancho de Reglón para Transporte mm (ft)	3,000(9.8)
D. Ancho de la Tolva Cerrada para Transporte mm (ft)	3,000(9.8)
E. Ancho de la Tolva Abierta para Transporte mm (ft)	3,210(10.5)
F. Max. Altura mm (ft)	3,928(12.9)
G. Altura de Transporte mm (ft)	2,888(9.5)
H. Contacto de la Oruga con el Suelo mm (ft)	3,030(9.9)
I. Distancia al Suelo de la Tolva mm (in)	508(20.0)
J. Distancia al Suelo mm (in)	320(12.6)
K. Ancho de la Oruga mm (in)	300(11.8)
L. Ancho de Pisada mm (ft)	2,400(7.9)
M. Max Ancho de Asfaltación mm (ft)	7,000(23)

## OPCIONES:

Reglón de calentamiento infrarojo, Oruga Metálica, Auto-Nivelación, Motor Tier 3, Tier 4.

Las especificaciones e imágenes pueden variar sin previo aviso.